

Thank you for choosing Richell's product. Please read this instruction manual carefully before using this product, and keep for future reference. If you give this product to someone else, please also give this instruction manual to the new owner. Please note some parts of the figures shown below may be slightly different from the actual product, for your better understanding of the structure and proper use of the product.

## Appropriate Pet Weight for Proper Usage

- The product is designed for small to medium size dogs, 6.6 - 33lbs (3-15kg).

## Features

- Gate is free-standing, allowing for easy placement anywhere.
- Width is adjustable to fit different sized openings.
- Wooden frame coordinates well with home interiors.
- Rubber skids keep gate in place and prevent shifting.

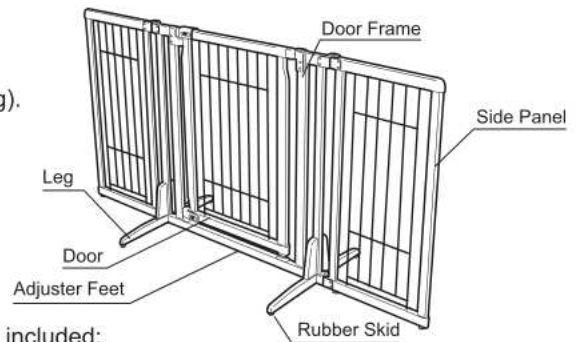

## Parts

Before assembling this product, make sure the following parts are included:

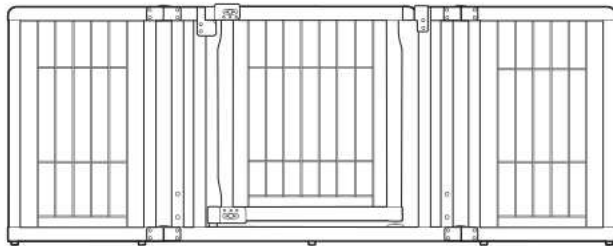

Main Frame

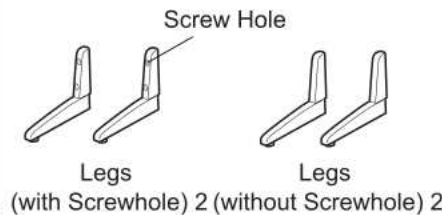

Legs (with Screwhole) 2 (without Screwhole) 2

Part Name	Part Set
 Bolts	(4)
 Spring Washers	(4)
 Flat Washers	(4)
 Screws	(1)

## What are the following signs?

The following signs are special remarks for safety use of the product. Keep these remarks in mind before using this product.

- Warnings!** : Remarks on inappropriate use which might cause death, serious injury and/or physical damage.
- Cautions!** : Remarks on inappropriate use which might cause slight injury and/or physical damage.
- Important!** : Remarks on inappropriate use which might cause trouble, damage and/or shorter life to product.

## Instruction of Proper Use

### Warnings!

- **IMPORTANT: Pay close attention while stepping over the bottom bar of the Door Frame for safety.**
- This product cannot completely prevent pets from passing through. Do not place the gate in a location where passage could lead to possible danger. Choose location carefully.
- Make sure the Door locks properly. Locks are positioned at the top/bottom of the Door to keep your pets safely confined and to avoid unexpected injury and/or escape.
- Do not stride over the gate to avoid unexpected accidents/injuries. Use the Door to pass through.
- Be careful not to stumble on the protruded feet of this product.
- Never place the product at the top of a staircase or near a glass door. Avoid places where it may be unsafe to place this product.
- This product is designed to use for small to medium size dogs and indoor use only. Do not use this product for any purpose other than its intended use.
- Do not use this product while your pet is leashed to avoid unexpected accidents/injuries, such as dog entanglement.
- Make sure each part is properly fixed in place and pay special attention to new-born pups or tiny dogs to avoid unexpected serious injury to pets, and/or product damage by being caught between the wires or between wire and wooden frame.
- Pets may behave unexpectedly when startled by thunder, lightening, or other animals. To avoid possible injury/death during such times, pets should be supervised and not left unattended. We do not recommend using this product when pets are unattended.



### Cautions!

- This product is designed for use with small to medium size dogs; 6.6 - 33lbs (3-15kg). Do not use this product for pets out of this weight range to avoid unexpected injury and/or escape.
- When opening/closing the Door or Side Panel, make sure the area is clear and be careful not to pinch your hands or fingers.
- Do not lean or hang on to this product to avoid unexpected accidents and/or product damage.
- Keep this product away from all heat sources at all times to avoid unexpected product damage or burn-related injuries to self/pets.
- Only use genuine Richell parts and do not alter the design of the gate to avoid accidents and/or injury.
- Make sure to use this product on flat, solid floor surface.
- If you notice anything wrong with the product or installation site, discontinue its use at once.

### Important!

- Make sure the product is securely fixed. If not, tighten the bolts as necessary.
- This product is designed for indoor use only. Do not use it outdoors.
- There may be coating cracks at some joints and each product may experience different coloration of the wood grain as frames are made of natural wood.

## How to Assemble

\* Use a Phillips-head screwdriver for assembly.

### 1. How to open the Side Panel

First, open the Side Panel to stand the gate up (the gate does not stand by itself at this time).

- ① Push up gently on the Door Frame.
- ② Then lift up the Top Width Adjustment Connector to open the Side Panel.

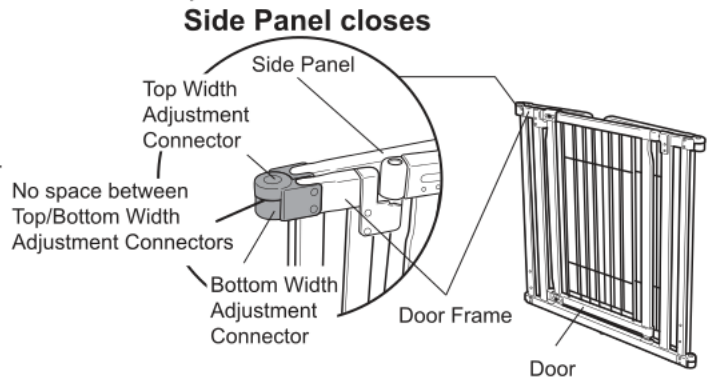

### 2. Adjust the Side Panel to desirable angle

Open the Side Panel to adjust the gate to desirable angle (see Step 1 How to open the Side Panel). Then push down on the Door Frame. Make sure the Top/Bottom Width Adjustment Connectors are securely in place. After adjusting the Side Panels to the desirable angle, the Top/Bottom Width Adjustment Connectors should not shift. Repeat this step to adjust the opposite Side Panel.

#### Cautions!

Do not use force to push down the Door Frame. Applying unnecessary force may cause damage to the Width Adjustment Connector.

#### Side Panel opens

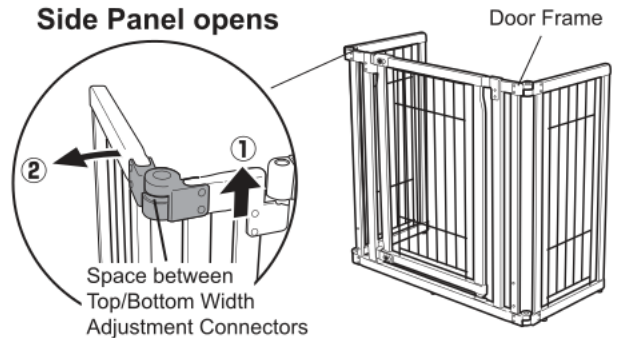

### 3. Attach Legs to Main Frame

- ① Open the Side Panel to stand the gate up (see Step 1 How to open the Side Panel.)

- ② Attach the Leg (without screwhole) to the holes on bottom of Door Frame. Then attach the Leg (with screwhole) to the hole on the opposite side of the Door Frame.

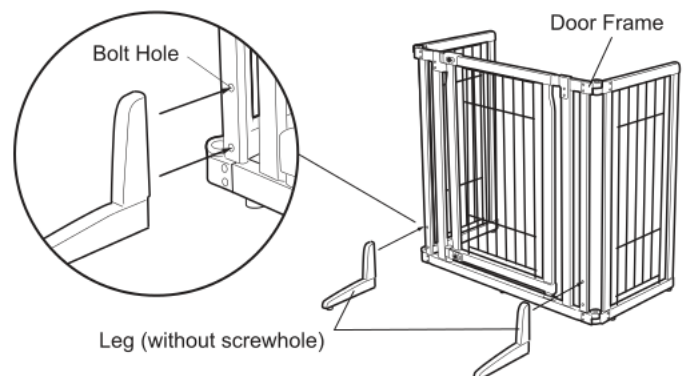

- ③ Attach the Leg (without screwhole), Leg (with screwhole) and Main Frame using Bolts as shown.

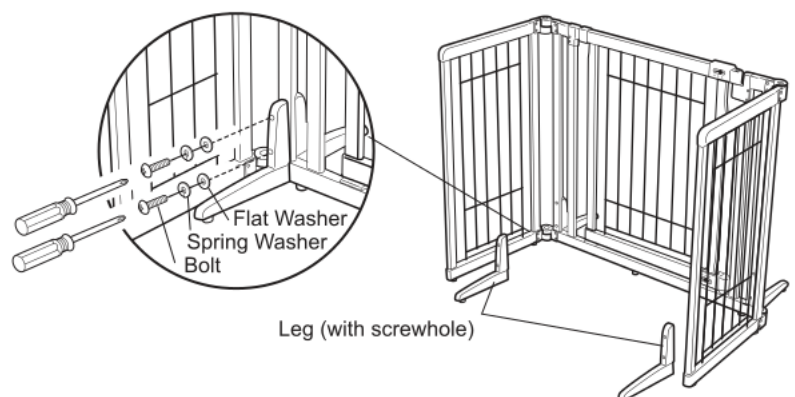

### 4. Level the Gate using the Adjuster Feet

To level the product to make sure the Door opens/closes properly, turn the Adjuster Feet located on the bottom of Door Panel (see page 3 for [Assembly Check / How to Open and Close the Door](#)).

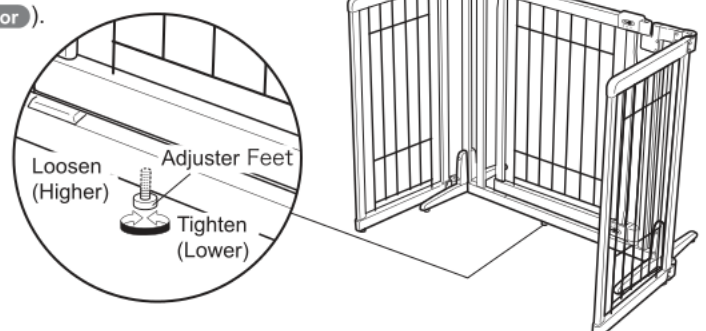

## Assembly Check / How to Open and Close the Door

1. When correctly assembled, the gate should not feel loose or wobbly.
2. After the Door closes, make sure the Top/Bottom Locks work correctly.
3. Grip and lift the top of the Door so that the Door opens by releasing the Upper and Lower Locks.
4. The Door is designed to lock automatically with an Upper/Lower Locking System when closed.

### Cautions!

If the Door fails to lock properly, the width of the Door may need to be adjusted (see [How to Adjust the Width of the Door](#) ).

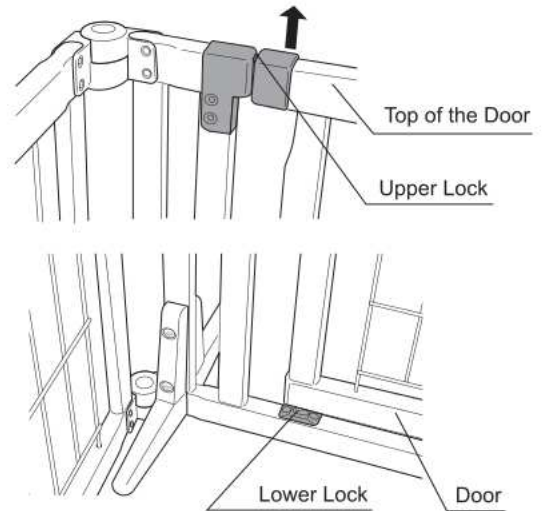

## How to Adjust the Width of the Door

- ① Loosen Adjuster Bolt on Door.

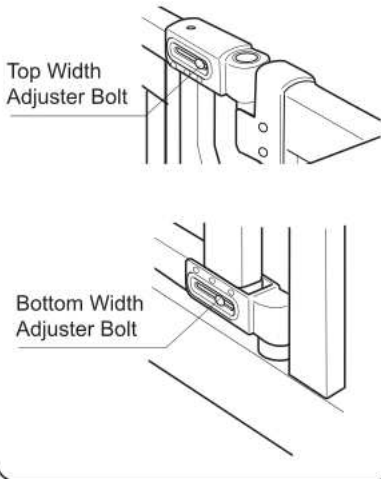

- ② Slide the Door to adjust the width. Make sure the Door opens/closes correctly. Then tighten the Top/Bottom Width Adjuster Bolts in the right position.

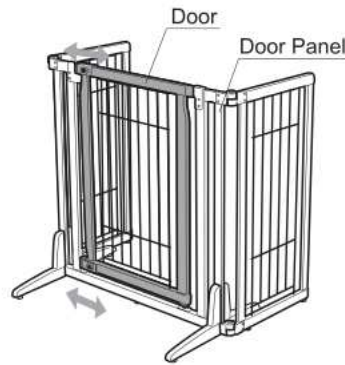

- ③ Make sure the space between the Top Lock on the Door and Door Frame is within 0.04". Then stabilize the door by using a screw as show in the figure below.

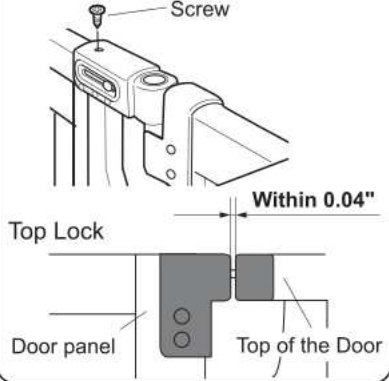

## Examples of Product Configurations

- For an opening width within 34"



- For an opening width of 34 - 56.5"



- For an opening width of 56.5 - 63"

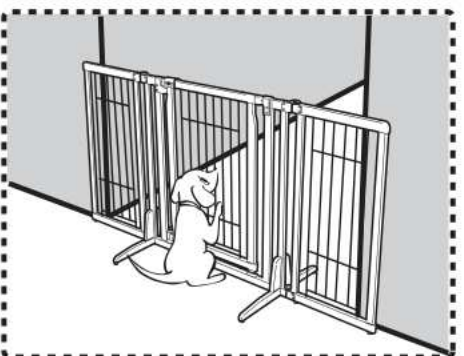

### When using this product for an opening width of 56.5"-63":

- The area that overlaps with the wall and Side Panel has to be more than 2 inches wide. The space between the wall and this product has to be within 1/2 inches.

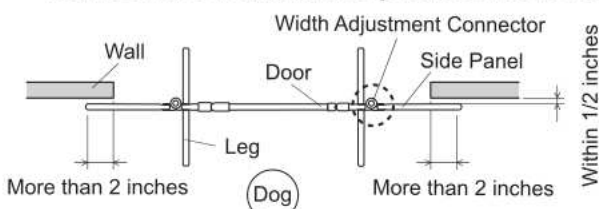

### Warnings!

- Confine your pet on the correct side as shown in the figure above to avoid unexpected escape from space between the wall and this product.
- Never confine your pet on the incorrect side of the gate; this is to avoid the gate tipping over and causing possible injury to your pet.

## How to Fold the Gate

1. Remove the Bolts on the Leg to separate the Leg from the Main Frame.

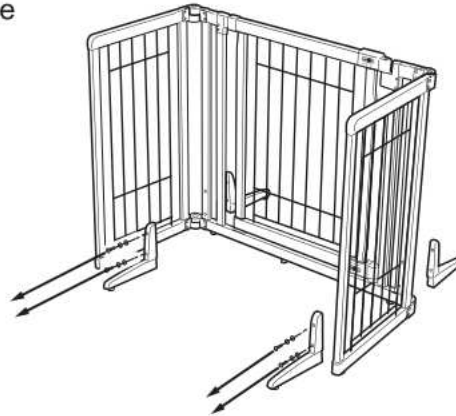

2. Fold the gate by closing the Side Panel inward:
  - ① Hold the Side Panel then gently lift up on the Door Panel
  - ② Then lift up the Top Width Adjustment Connector to close the Side Panel inward.

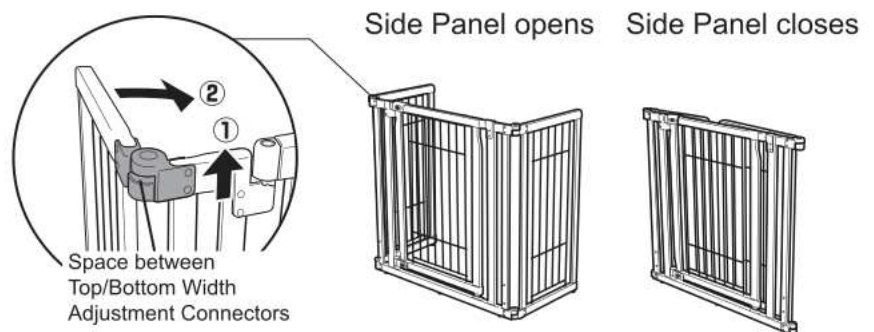

## How to Clean

- Use a mild detergent and water and clean with a soft cloth/sponge. Cleaning with a scrub brush and/or using a polishing powder may cause scratches, rust and/or discolor this product.
- Do not use creosol or other disinfectants. These may cause damage/discoloration to the wooden finish.
- Do not use harsh chemicals such as thinner, benzene or alcohol. These may cause damage/discoloration to the wooden finish.
- After cleaning, wipe dry with soft cloth or place in shaded area to air dry; do not place product in direct sunlight. This may cause discoloration, deformation, or rust.

## Specifications

UPC/JAN		803840 94193-5 / 4973655 50271-6
Dimension	Minimum Width	34"W x 26"D x 32"H
	Maximum Width	63"W x 20.5"D x 32"H
Material		Frame: Rubberwood Wire: Steel (Polyester coating) Lock: Polypropylene
		Door Stem: Nylon Frame Stem: Polyacetal Rubber Skid: Elastomer

- Please note that product specifications and design may change without prior notice for the purpose of quality improvement.
- If you find something wrong with this product, please let us know. Thank you!  
Replacement parts may be purchased by contacting Richell USA directly at the number listed at the below or at [www.richellusa.com](http://www.richellusa.com).

### For USA Customers



Designed by:  
Richell Corporation, Japan  
Distributed by:  
**Richell USA, Inc.**  
Grand Prairie, Texas  
Phone (972) 641-9795 Fax (972) 641-8495  
Visit us at [www.richellusa.com](http://www.richellusa.com)  
Made in China

# Manual de instrucciones

Gracias por elegir la producto de Richell. Antes de utilizar este producto, por favor lea cuidadosamente este manual de instrucciones, y guárdelo para consulta futura. Si usted entrega este producto a otra persona, por favor entregue también este manual de instrucciones al nuevo propietario. Por favor observe que algunas piezas de las figuras mostradas abajo podrían ser un poco diferentes del producto real, para su mejor entendimiento de la estructura y uso apropiado del producto.

## Peso apropiado de la mascota para uso correcto

- El producto está diseñado para perros de tamaño pequeño a mediano, 3 a 15 kg (6.6 a 33 lbs).

## Características

- La barrera se soporta por sí sola (autoestable), lo que permite fácil colocación en cualquier lugar.
- El ancho es ajustable para adecuarse a aberturas de tamaños diferentes.
- El marco de madera combina bien con el interior de las casas.
- Los soportes de caucho mantienen la puerta en su sitio y evitan desplazamiento.

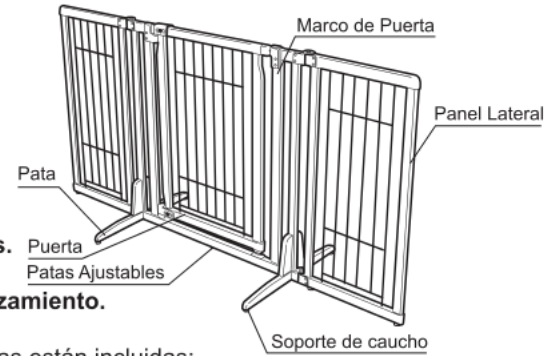

## Piezas

Antes de ensamblar este producto, verifique que las siguientes piezas están incluidas:

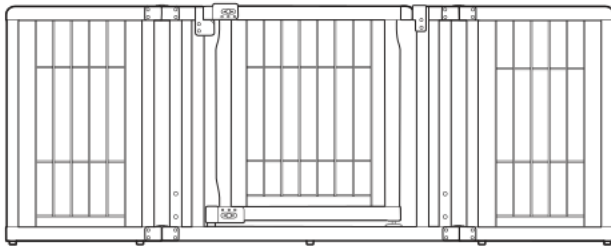

Marco Principal

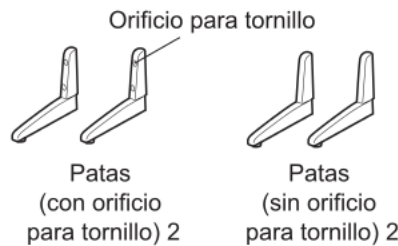

Patas (con orificio para tornillo) 2

Patas (sin orificio para tornillo) 2

Nombre de pieza	Conjunto de piezas
Pernos	(4)
Arandelas resortadas	(4)
Arandelas planas	(4)
Tornillos	(1)

## ¿Qué significan los siguientes avisos?

Los siguientes avisos son comentarios especiales para uso seguro del producto. Tenga en cuenta estos comentarios antes de utilizar este producto.

- ¡Advertencias!** : Comentarios sobre uso inapropiado que podrían causar la muerte, lesiones y/o daño físico graves.
- ¡Precauciones!** : Comentarios sobre uso inapropiado que podrían causar lesiones y/o daño físico leves.
- ¡Importante!** : Comentarios sobre uso inapropiado que podrían causar problemas, daño y/o vida más corta del producto.

## Instrucciones para uso apropiado

### ¡Advertencias!

- **¡IMPORTANTE:** Por seguridad, tenga cuidado al pasar sobre la barra inferior del Marco de Puerta.
- Este producto no puede evitar por completo que las mascotas pasen a través. No coloque la barrera en un lugar donde el paso al otro lado pudiera llevar a posible peligro. Elija cuidadosamente el lugar.
- Verifique que la Puerta asegure apropiadamente. Los cerrojos están posicionados en la parte superior/inferior de la Puerta para mantener sus mascotas encerradas de manera segura y para evitar escape y/o lesiones inesperadas.
- No pase de una zancada sobre la barrera, para evitar lesiones/accidentes inesperados. Utilice la Puerta para pasar.
- Tenga cuidado de no tropezar en la pata saliente de este producto.
- Nunca coloque el producto en la parte superior de escaleras/escalinatas o cerca de una puerta de vidrio. Evite los lugares donde pudiera ser inseguro colocar este producto.
- Este producto está diseñado sólo para uso para perros de tamaño pequeño a mediano y uso en interiores. No utilice este producto para ningún propósito diferente a su uso pretendido.
- No utilice este producto mientras su mascota está amarrada con correa para evitar accidentes/lesiones inesperadas, tal como un enredo del perro.
- Verifique que cada pieza está sujeta apropiadamente en su sitio y preste atención especial a los cachorros recién nacidos o perros muy pequeños para evitar lesiones serias inesperadas a las mascotas y/o daño del producto, por quedar atrapadas entre los alambres o entre el alambre y el marco de madera.
- Las mascotas pueden comportarse de manera inesperada cuando se asustan por truenos, relámpagos u otros animales. Para evitar posibles lesiones/muerte durante dichos momentos, las mascotas deben supervisarse y no dejarse desatendidos. No recomendamos utilizar este producto cuando las mascotas se dejan sin supervisión.



### ¡Precauciones!

- Este producto está diseñado para uso con perros de tamaño pequeño a mediano, 3 a 15 kg (6.6 a 33 lbs). No utilice este producto para mascotas por fuera de este rango de peso para evitar lesiones inesperadas y/o escape.
- Al abrir/cerrar la Puerta o el Panel Lateral, verifique que el área está despejada y tenga cuidado de no pellizcar sus manos o dedos.
- No se apoye ni cuelgue de este producto para evitar accidentes inesperados y/o daño del producto.
- Siempre mantenga este producto alejado de todas las fuentes de calor para evitar daño inesperado del producto o lesiones relacionadas con quemadura a usted mismo o las mascotas.
- Sólo utilice piezas genuinas de Richell y no altere el diseño de la barrera para evitar accidentes y/o lesiones.
- Asegúrese de utilizar este producto sobre un piso plano y firme.
- Si usted observa algo equivocado con el producto o sitio de instalación, interrumpa inmediatamente su uso.

### ¡Importante!

- Verifique que el producto esté sujetado firmemente. Si no lo está, apriete los pernos según sea necesario.
- Este producto está diseñado únicamente para uso en interiores. No lo utilice en exteriores.
- Podría haber grietas del recubrimiento en algunas juntas y cada producto podría tener diferente coloración del grano de madera ya que los marcos están hechos de madera natural.

## Cómo ensamblar

\* Utilice destornillador de cabeza cruciforme para el ensamblaje.

### 1. Cómo abrir el Panel Lateral

Primero, abra el Panel Lateral para colocar la barrera en posición vertical (la barrera no se mantiene en posición vertical por sí misma en este momento).

- 1 Empuje hacia arriba suavemente el Marco de Puerta.
- 2 Luego levante el Conector Superior de Ajuste de Ancho para abrir el Panel Lateral.

#### Panel Lateral se cierra

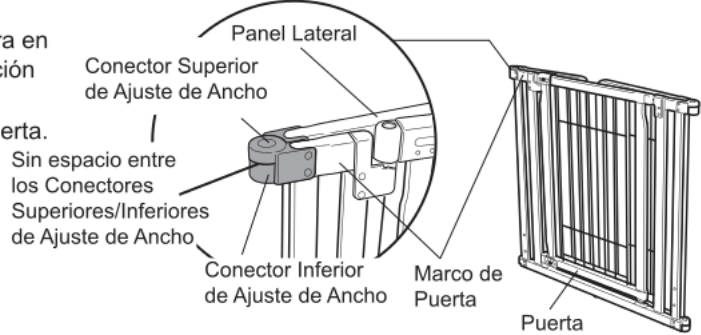

### 2. Ajuste el Panel Lateral hasta el ángulo deseado

Abra el Panel Lateral para ajustar la barrera hasta el ángulo deseado (vea el Paso 1, Cómo abrir el Panel Lateral). Luego empuje hacia abajo el Marco de Puerta. Verifique que los Conectores Superiores/Inferiores de Ajuste de Ancho están asegurados en su sitio. Después de ajustar los Paneles Laterales hasta el ángulo deseado, los Conectores Superiores/Inferiores de Ajuste de Ancho no deben desplazarse. Repita este paso para ajustar el Panel Lateral opuesto.

#### Panel Lateral se abre

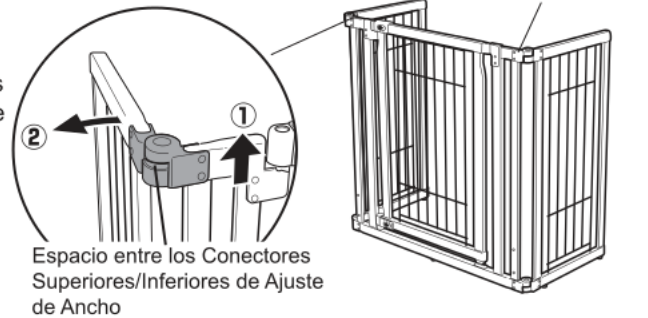

#### ¡Precauciones!

No aplique fuerza para empujar hacia abajo el Marco de Puerta. La aplicación innecesaria de fuerza podría causar daño al Conector de Ajuste de Ancho.

### 3. Sujete las patas al Marco Principal

- 1 Abra el Panel Lateral para colocar en posición vertical la barrera (vea el Paso 1, Cómo abrir el Panel Lateral).
- 2 Sujete la Pata (sin orificio para tornillo) a los orificios de la parte inferior del Marco de Puerta. Luego sujete la Pata (sin orificio para tornillo) al orificio del lado opuesto del Marco de Puerta.
- 3 Sujete la Pata (sin orificio para tornillo), Pata (con orificio para tornillo) y Marco Principal utilizando los pernos según se muestra.

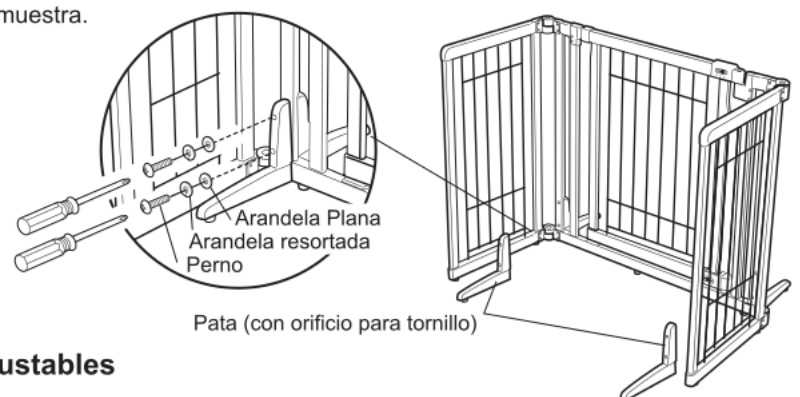
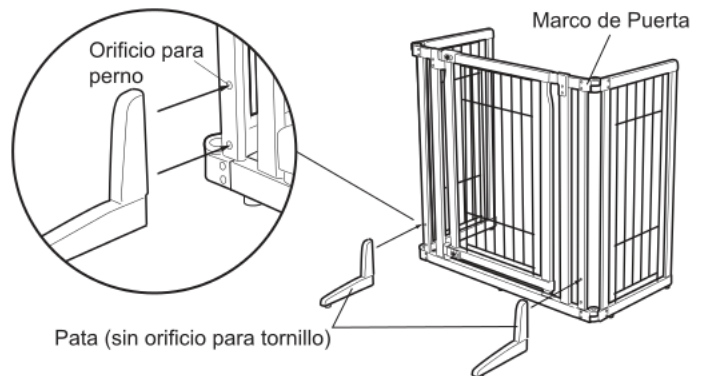

### 4. Nivele la Barrera utilizando las Patas Ajustables

Para nivelar el producto, verifique que la Puerta abre/cierra apropiadamente, gire las Patas Ajustables ubicadas en la parte inferior del Panel de Puerta (vea la página 3 para la

Revisión del ensamblaje / Cómo abrir y cerrar la Puerta).

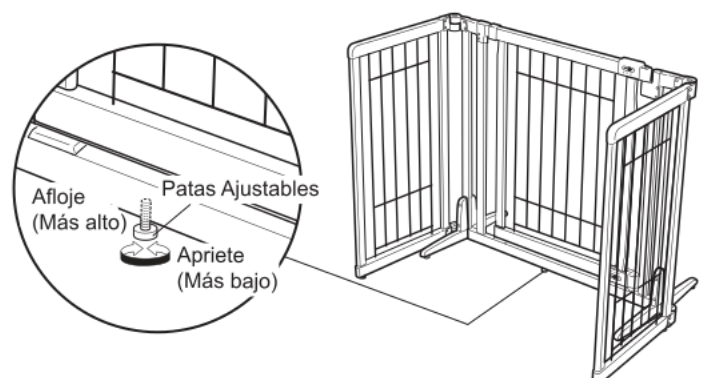

## Revisión del ensamblaje / Cómo abrir y cerrar la Puerta

1. Cuando está ensamblada correctamente, la barrera no debe sentirse floja o inestable.
2. Después que se cierra la Puerta, verifique que los Cerrojos Superior/Inferior funcionan correctamente.
3. Agarre y levante la parte superior de la Puerta de modo que la Puerta se abra liberando los Cerrojos Superior e Inferior.
4. La Puerta está diseñada para cerrar automáticamente con un Sistema de Cerrojos Superior / Inferior, cuando se cierra.

### ¡Precauciones!

Si la Puerta no cierra/atranca apropiadamente, el ancho de la Puerta podría necesitar ajuste (vea **Cómo ajustar el ancho de la Puerta**).

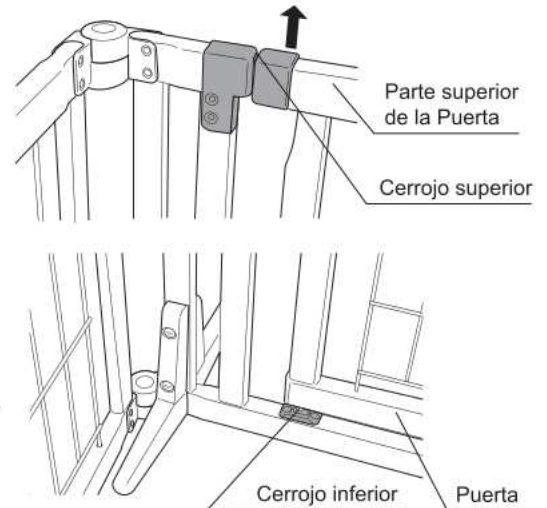

## Cómo ajustar el ancho de la Puerta

- 1 Afloje el Perno Ajustador de la Puerta.

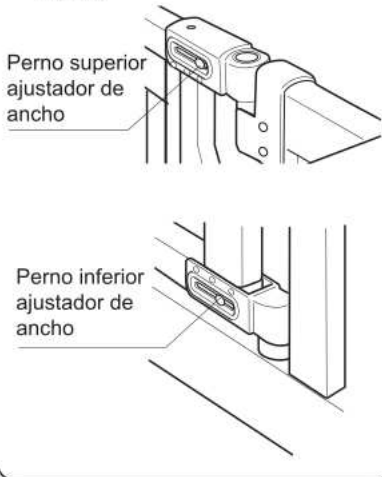

- 2 Deslice la Puerta para ajustar el ancho. Verifique que la Puerta abre y cierra correctamente. Luego, apriete los Pernos superior/inferior ajustadores de ancho en la posición correcta.

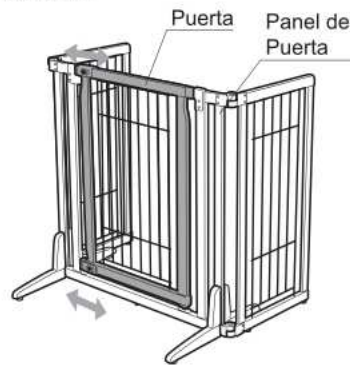

- 3 Asegúrese que el espacio entre el Cerrojo Superior de la Puerta y el Marco de Puerta está dentro de 1mm. Luego establezca la puerta utilizando un tornillo según se muestra en la figura abajo.

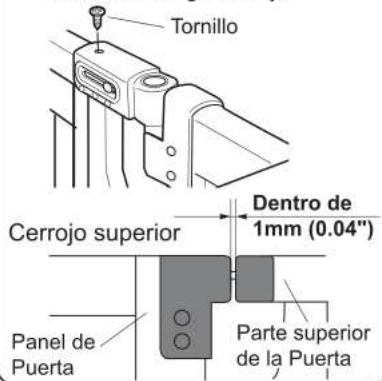

## Ejemplos de configuraciones del producto

- Para un ancho de abertura inferior a 85,5cm (34")



- Para un ancho de abertura de 85,5 a 143,5cm (34 a 56.5")



- Para un ancho de abertura de 143,5 a 160cm (56.5 a 63")



Cuando se utiliza este producto para un ancho de abertura de 143,5 a 160cm (56.5 a 63") :

- El área que traslapa con la pared y el Panel Lateral tiene que tener un ancho superior a 5.08cm (2 pulgadas). El espacio entre la pared y este producto tiene que estar dentro de 1.27cm (1/2 pulgada).

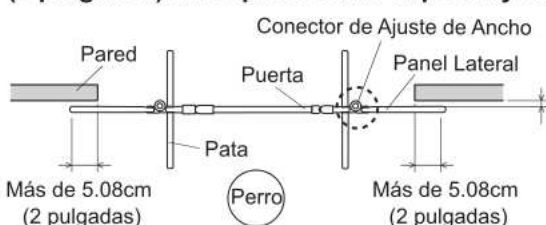

### ¡Advertencias!

- Encierre su mascota en el lado correcto según se muestra en la figura arriba para evitar escape inesperado por el espacio entre la pared y este producto.
- Nunca encierre su mascota en el lado incorrecto de la barrera; esto es para evitar que la barrera se vuelque y cause posible lesión a su mascota.

## Cómo plegar la Barrera

1. Remueva los Pernos de la Pata para separar la Pata fuera del Marco Principal.

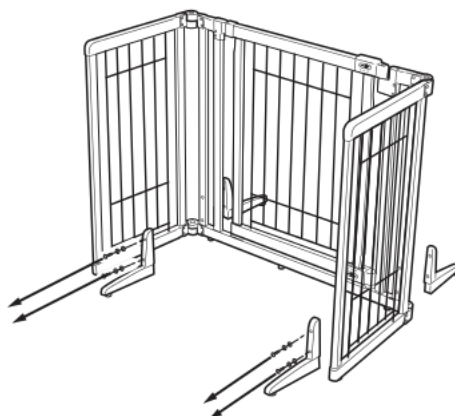

2. Pliegue la barrera cerrando hacia adentro el Panel Lateral:

- ① Sostenga el Panel Lateral, luego levante suavemente el Panel de Puerta.
- ② Luego levante el Conector Superior de Ajuste de Ancho para cerrar hacia adentro el Panel Lateral.



Panel Lateral se abre



Panel Lateral se cierra



## Cómo limpiar

- Utilice un detergente suave y agua, y limpie con una esponja/trapo suave. Limpiar con un cepillo de restregar y/o polvo de brillar podría causar rasguños, herrumbre y/o decolorar este producto.
- No utilice cresol ni otros desinfectantes. Éstos podrían causar daño/decoloración al acabado de madera.
- No utilice químicos agresivos tales como disolvente, benceno o alcohol. Éstos podrían causar daño/decoloración al acabado de madera.
- Después de limpiar, seque con un trapo suave o coloque en un área con sombra para secar al aire, no coloque el producto bajo la luz directa del sol. Esto podría causar decoloración, deformación, u óxido.

## Especificaciones

UPC/JAN	803840 94193-5 / 4973655 50271-6	
Dimensiones	Ancho mínimo	85,5cm Ancho x 66,5cm Prof. x 81cm Alt. 34"W x 26"D x 32"H
	Ancho máximo	160cm Ancho x 52cm Prof. x 81cm Alt. 63"W x 20.5"D x 32"H
Material	Marco: Madera del árbol del caucho Alambre: Acero (recubrimiento de poliéster) Cerrojo: Polipropileno	
	Vástago de puerta: Nylon Vástago del marco: Polioximetileno Soporte de caucho: Elastómero	

- Por favor observe que las especificaciones y diseño del producto podrían cambiarse sin previo aviso para propósitos de mejoramiento de la calidad.
- Si encuentra que algo está mal en este producto, tenga a bien hacérselo saber. ¡Gracias!  
Puede comprar piezas de reemplazo comunicándose directamente con Richell USA en el número que se indica abajo, o en [www.richellusa.com](http://www.richellusa.com).



Diseñado por:  
Richell Corporation, Japan  
Distribuido por:  
**Richell USA, Inc.**  
Grand Prairie, Texas  
Teléfono: (972) 641-9795 Fax: (972) 641-8495  
Visítenos en: [www.richellusa.com](http://www.richellusa.com)  
Hecho en China